

HI - EXE

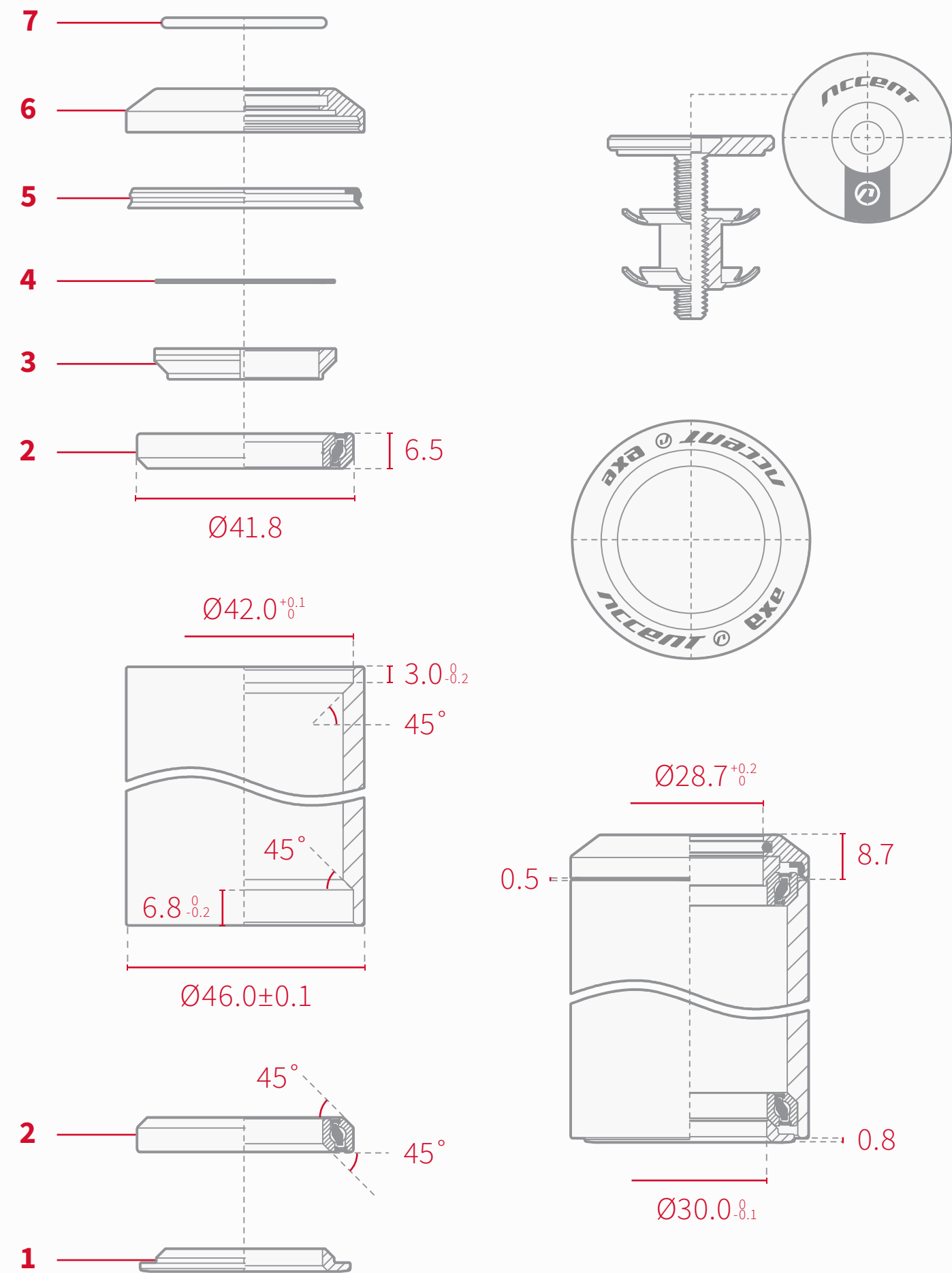

HI - AIR

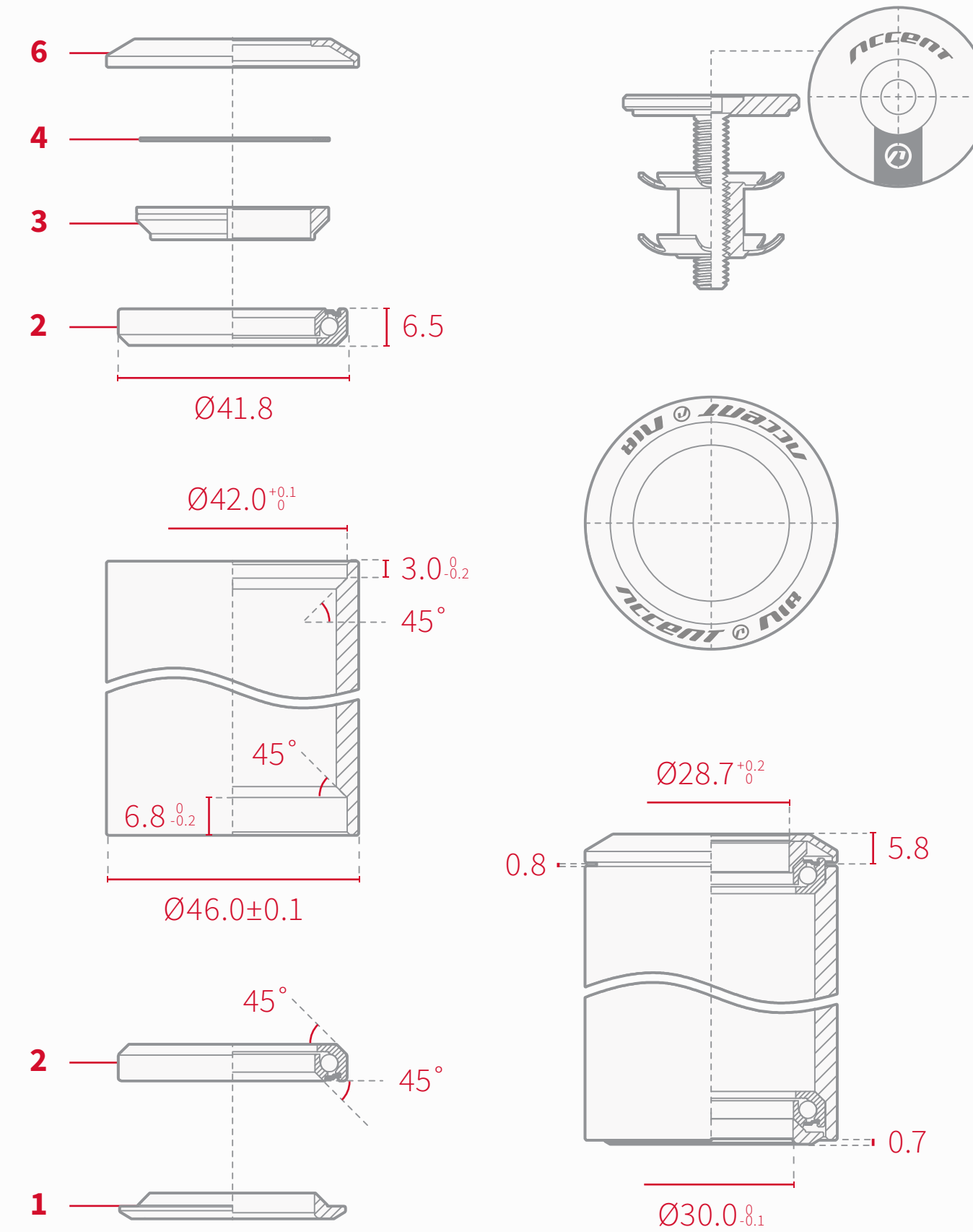

nr / no.

część / item

materiał / material

ilość / pcs.

HI - EXE

1	dolny konus / crown race	aluminium / alloy	1
2	łożysko ADV / ADV bearing	stal / steel	2
3	górny konus / packing ring	aluminium / alloy	1
4	podkładka dystansowa / spacer	stal / steel	1
5	uszczelnienie / seal	NBR	1
6	górną pokrywą łożyska / top cap	aluminium / alloy	1
7	o-ring	NBR	1

waga / weight: 65g IS42/28.6 | IS42/30

wysokość całkowita / stack height: 8.7+0.8=9.5 mm

HI - AIR

1	dolny konus / crown race	stal / steel	1
2	łożysko ECO / ECO bearing	stal / steel	2
3	górny konus / packing ring	aluminium / alloy	1
4	podkładka dystansowa / spacer	stal / steel	1
6	górną pokrywą łożyska / top cap	stal / steel	1

waga / weight: 72g IS42/28.6 | IS42/30

wysokość całkowita / stack height: 5.8+0.7=6.5 mm

HI - EXE TAPER

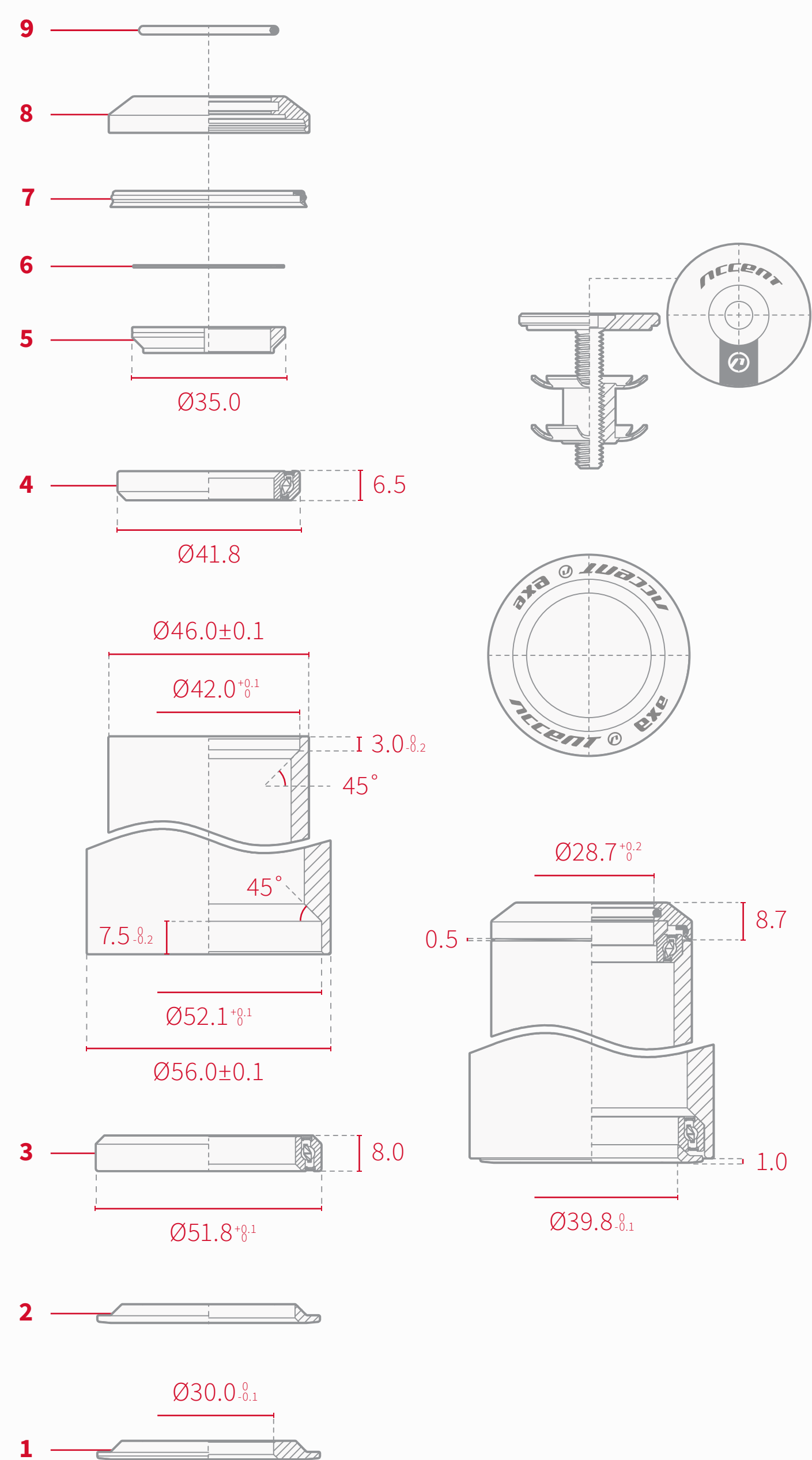

HI - AIR TAPER

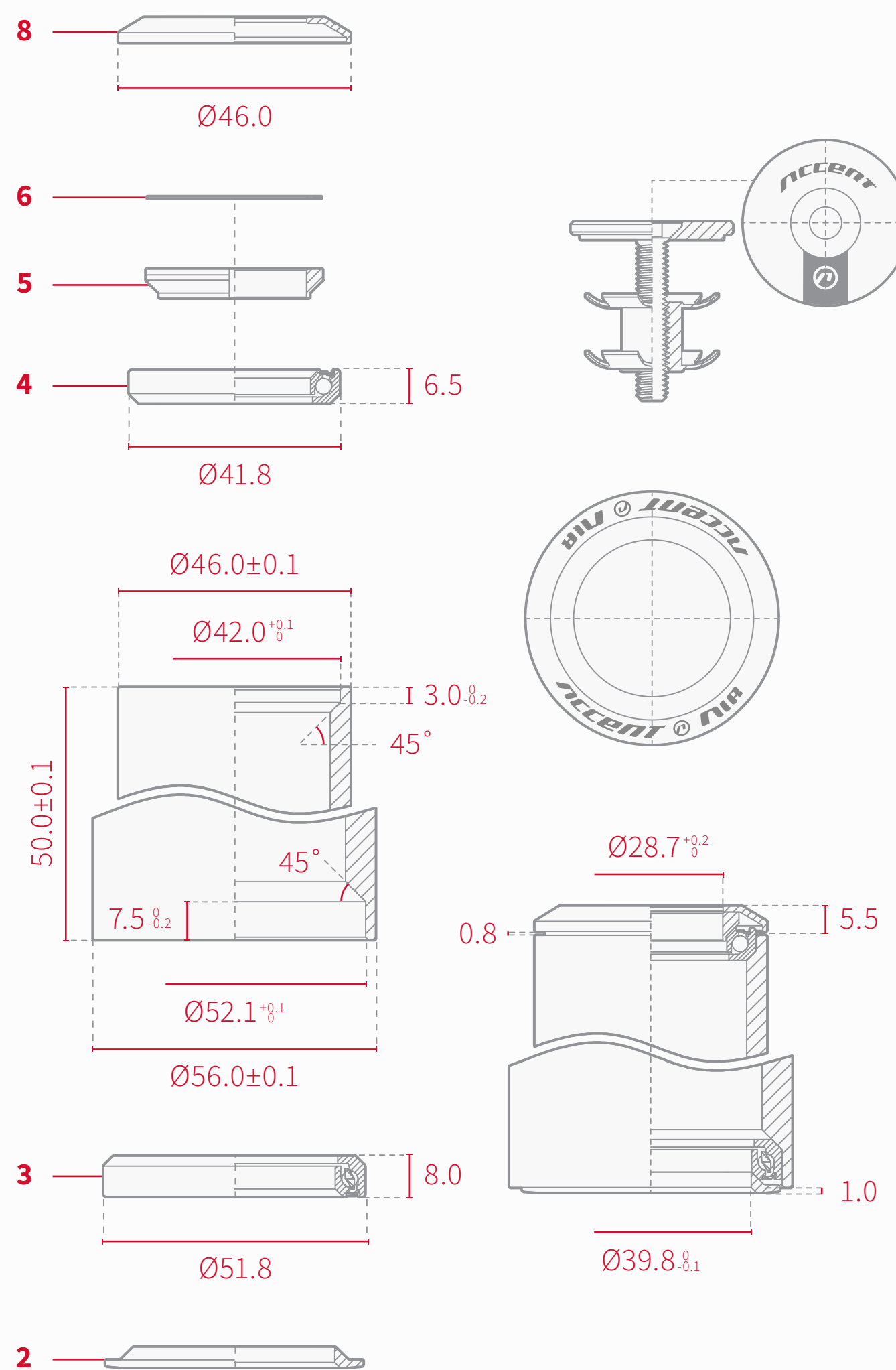

nr / no.

część / item

materiał / material

ilość / pcs.

HI - EXE TAPER

1	dolny konus / crown race	aluminium / alloy	1
2	dolny konus / crown race	aluminium / alloy	1
3	łożysko ADV / ADV bearing	stal / steel	1
4	łożysko ADV / ADV bearing	stal / steel	1
5	górny konus / packing ring	aluminium / alloy	1
6	podkładka dystansowa / spacer	stal / steel	1
7	uszczelnienie / seal	NBR	1
8	górna pokrywa łożyska / top cap	aluminium / alloy	1
9	o-ring	NBR	1

waga / weight: 74g IS42/28.6 | IS52/30/40
 wysokość całkowita / stack height: 8.7+1.0=9.7 mm

HI - AIR TAPER

2	dolny konus / crown race	stal / steel	1
3	łożysko ECO / ECO bearing	stal / steel	1
4	łożysko ECO / ECO bearing	stal / steel	1
5	górny konus / packing ring	aluminium / alloy	1
6	podkładka dystansowa / spacer	stal / steel	1
8	górna pokrywa łożyska / top cap	stal / steel	1

waga / weight: : 71g IS42/28.6 | IS52/40
 wysokość całkowita / stack height: 5.5+1.0=6.5 mm

HSI - EXE

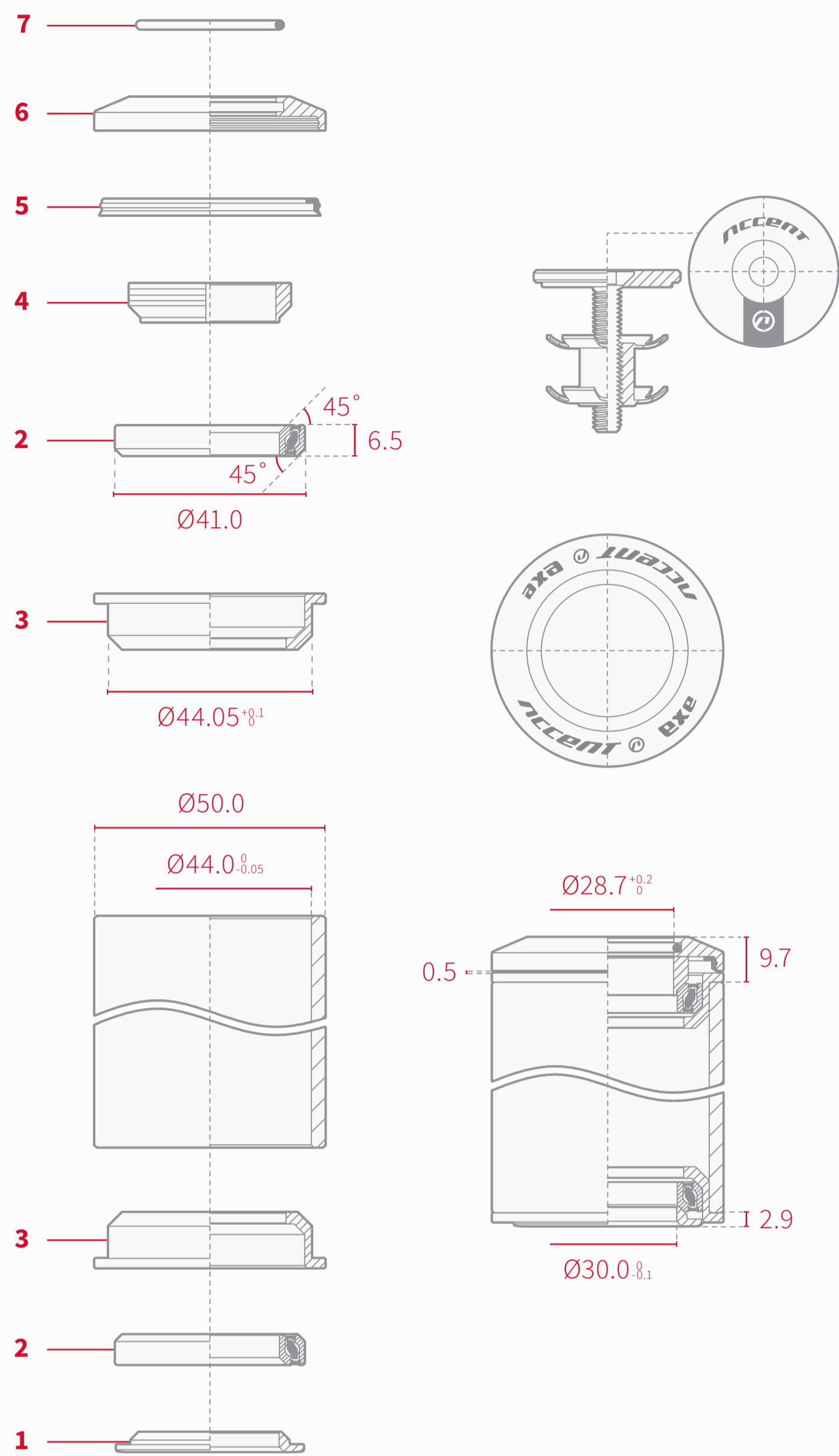

nr / no.	część / item	materiał / material	ilość / pcs.
HSI - EXE			
1	dolny konus / crown race	aluminium / alloy	1
2	łożysko ADV / ADV bearing	stal / steel	2
3	miska łożyska / cup	aluminium / alloy	2
4	górny konus / packing ring	aluminium / alloy	1
5	uszczelnienie / seal	NBR	1
6	górną pokrywę łożyska / top cap	aluminium / alloy	1
7	o-ring	NBR	1

waga / weight: 84g ZS44/28.6 | ZS44/30
 wysokość całkowita / stack height: 9.7+2.9=12.6 mm

HSI - AIR

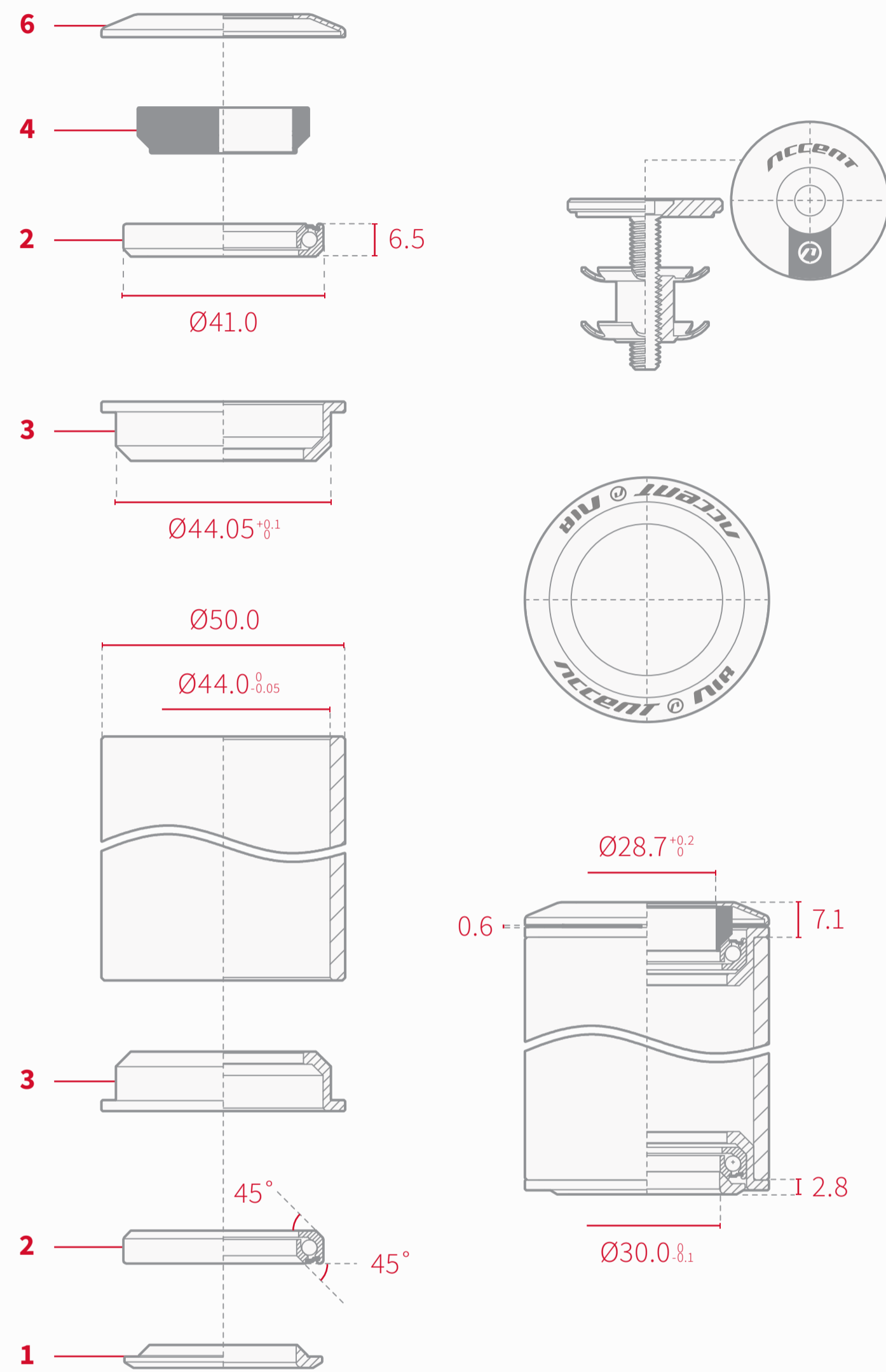

nr / no.	część / item	materiał / material	ilość / pcs.
HSI - AIR			
1	dolny konus / crown race	stal / steel	1
2	łożysko ECO / ECO bearing	stal / steel	2
3	miska łożyska / cup	aluminium / alloy	2
4	górny konus / packing ring	PF	1
6	górną pokrywę łożyska / top cap	stal / steel	1

waga / weight: 86g ZS44/28.6 | ZS44/30
 wysokość całkowita / stack height: 7.1+2.8=9.9 mm

HSI - BASIC

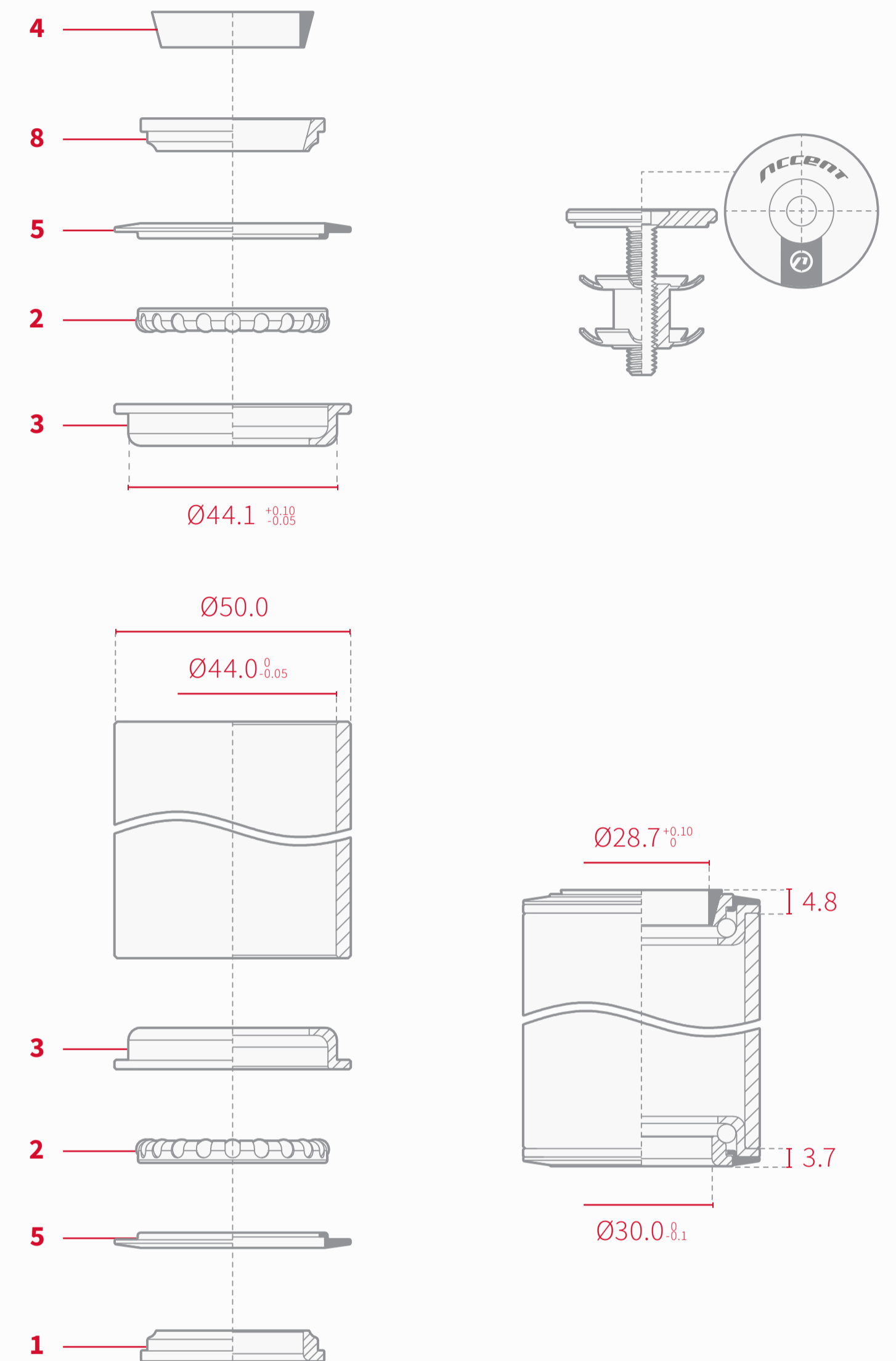

nr / no.	część / item	materiał / material	ilość / pcs.
HSI - BASIC			
1	dolny konus / crown race	stal / steel	1
2	łożysko kulkowe / ball retainer	stal / steel	2
3	miska łożyska / cup	stal / steel	2
4	górny konus / packing ring	PA	1
5	uszczelnienie / seal	PA	2
8	pierścień uszczelniający / upper cone	stal / steel	1

waga / weight: 101g ZS44/28.6 | ZS44/30
 wysokość całkowita / stack height: 4.8+3.7=8.5 mm

HSI - EXE TAPER

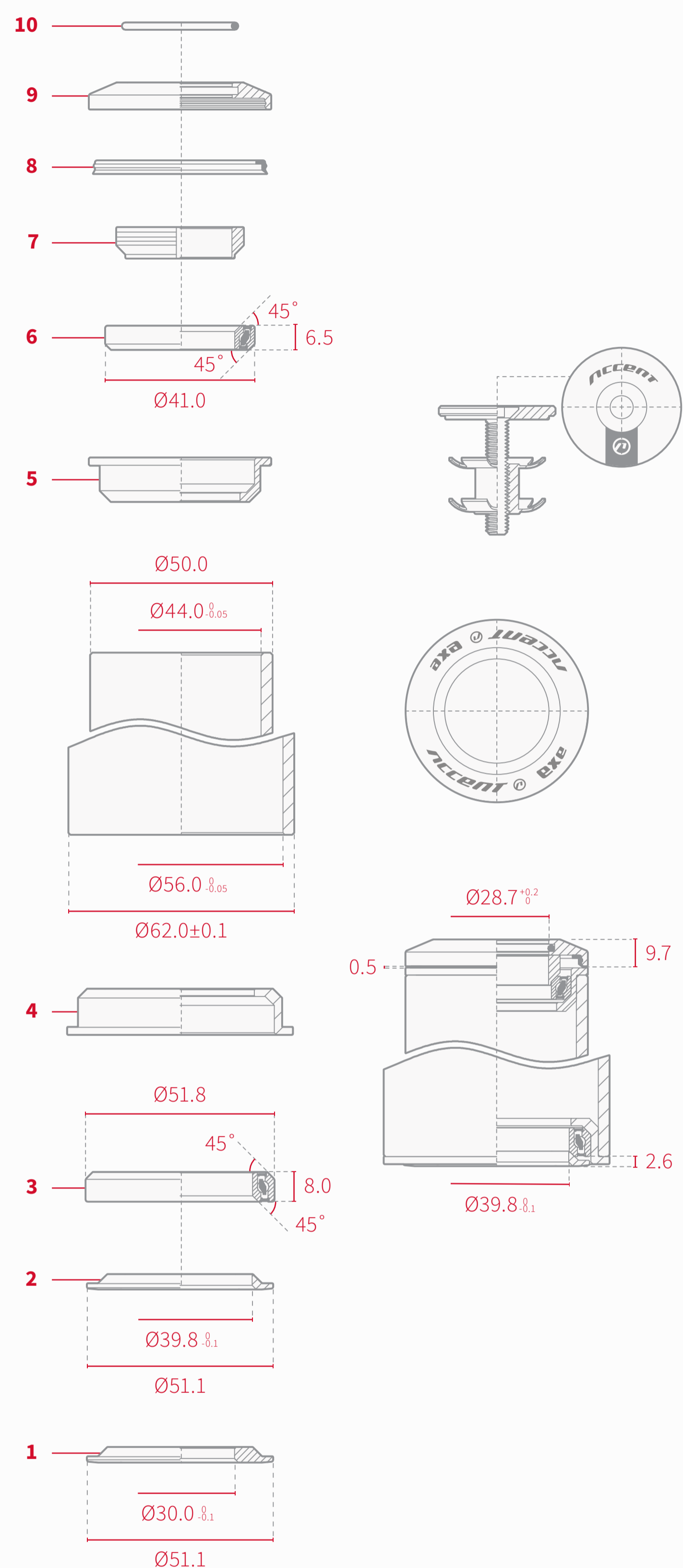

nr / no.	część / item	materiał / material	ilość / pcs.
HSI - EXE TAPER			
1	dolny konus / crown race	aluminium / alloy	1
2	dolny konus / crown race	aluminium / alloy	1
3	łożysko ADV / ADV bearing	stal / steel	1
4	miska łożyska / cup	aluminium / alloy	1
5	miska łożyska / cup	aluminium / alloy	1
6	łożysko ADV / ADV bearing	stal / steel	1
7	górny konus / packing ring	aluminium / alloy	1
8	uszczelnienie / seal	NBR	1
9	górna pokrywa łożyska / top cap	aluminium / alloy	1
10	o-ring	NBR	1

waga / weight: 105g ZS44/28.6 | ZS56/40
wysokość całkowita / stack height: 9.7+2.6=12.3 mm

HSI - AIR TAPER

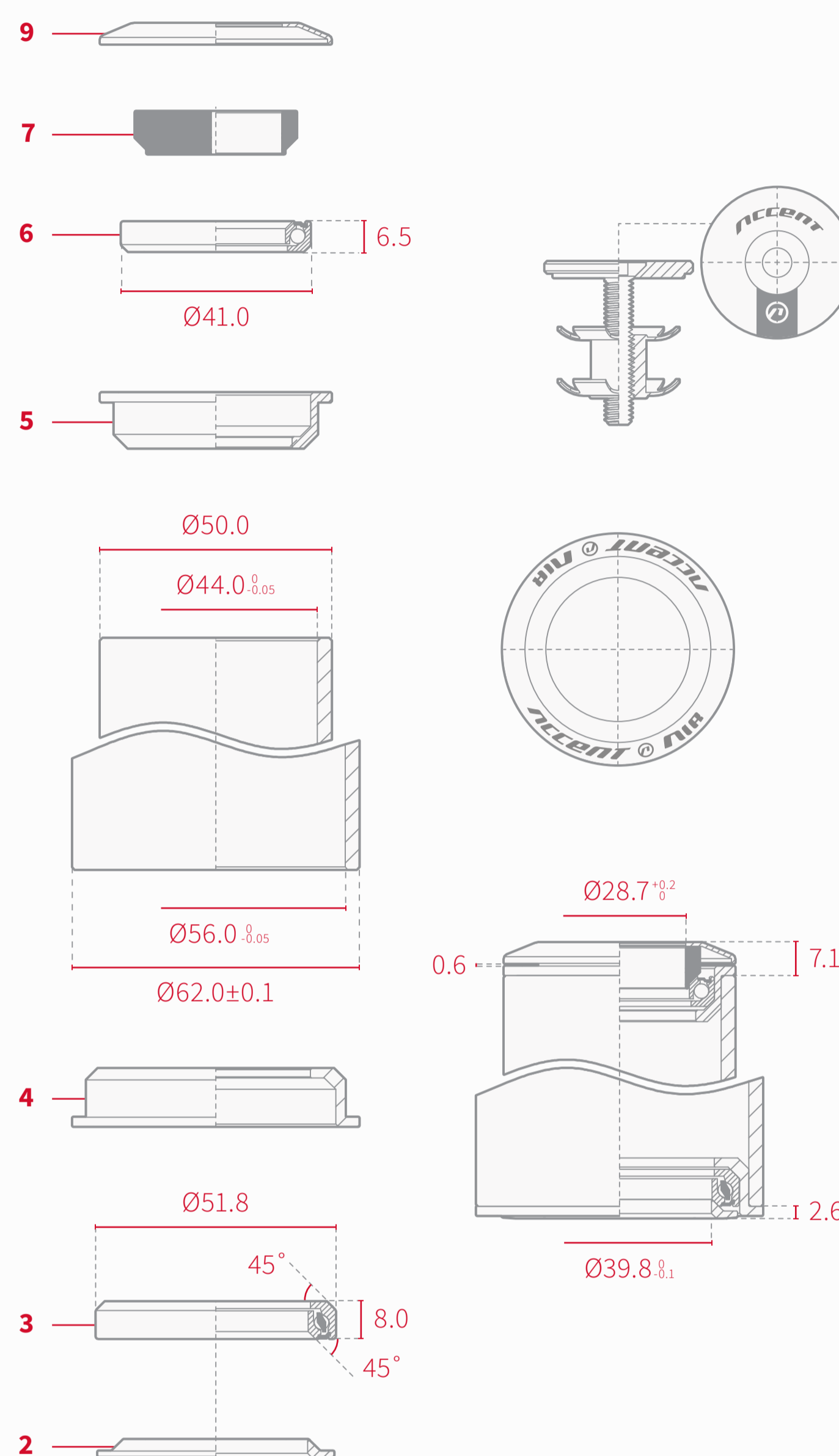

nr / no.	część / item	materiał / material	ilość / pcs.
HSI - AIR TAPER			
2	dolny konus / crown race	aluminium / alloy	1
3	łożysko ECO / ECO bearing	stal / steel	1
4	miska łożyska / cup	aluminium / alloy	1
5	miska łożyska / cup	aluminium / alloy	1
6	łożysko ECO / ECO bearing	stal / steel	1
7	górny konus / packing ring	PF	1
9	górna pokrywa łożyska / top cap	stal / steel	1

waga / weight: 100g ZS44/28.6 | ZS56/40
wysokość całkowita / stack height: 7.1+2.6=9.7 mm

HSI - BASIC TAPER

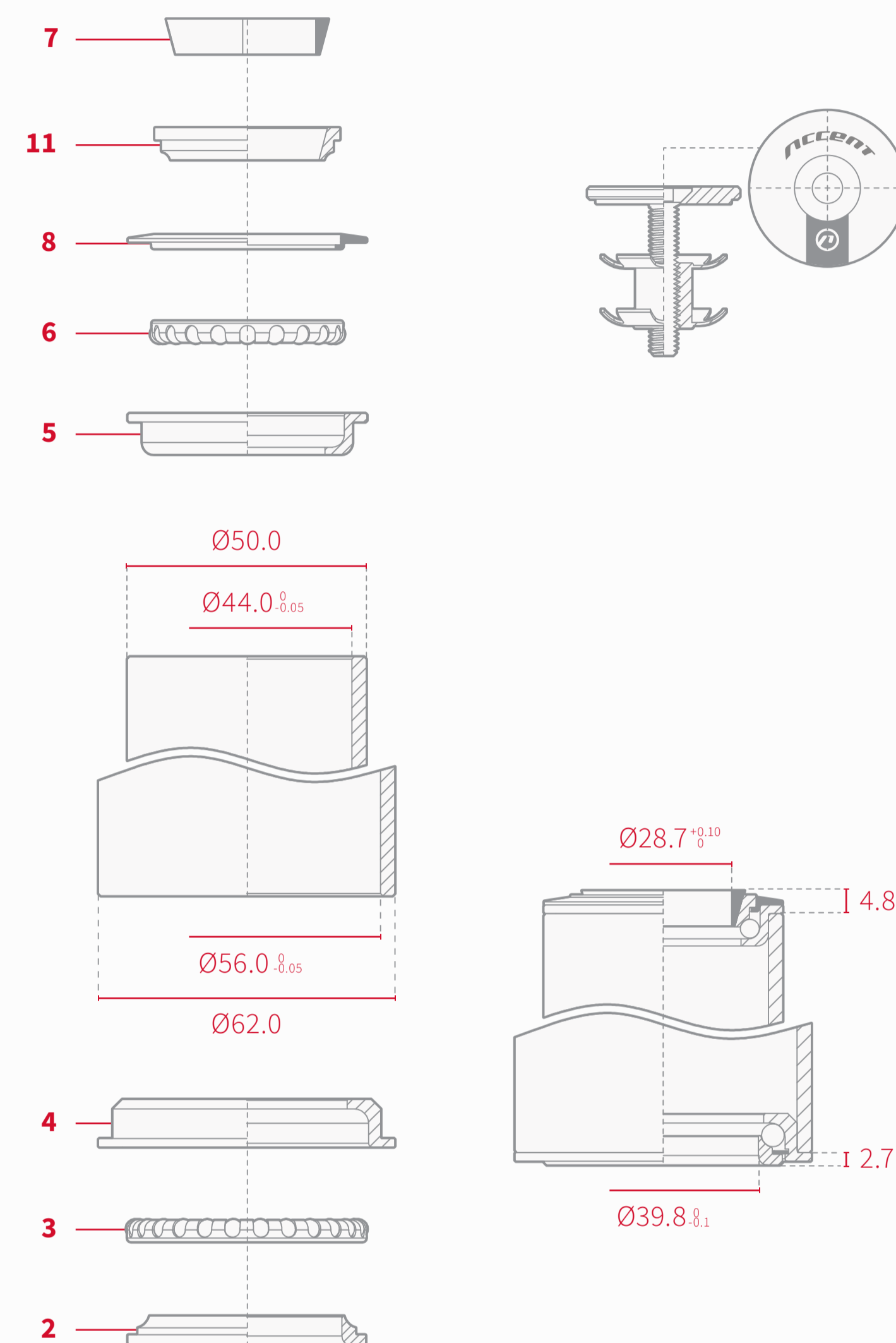

nr / no.	część / item	materiał / material	ilość / pcs.
HSI - BASIC TAPER			
2	dolny konus / crown race	stal / steel	1
3	łożysko kulkowe / ball retainer	stal / steel	1
4	miska łożyska / cup	stal / steel	1
5	miska łożyska / cup	stal / steel	1
6	łożysko kulkowe / ball retainer	stal / steel	1
7	górny konus / packing ring	PA	1
8	uszczelnienie / seal	PA	1
11	pierścień uszczelniający / upper cone	stal / steel	1

waga / weight: 127g ZS44/28.6 | ZS56/40
wysokość całkowita / stack height: 4.8+2.7=7.5 mm

HST - EXE

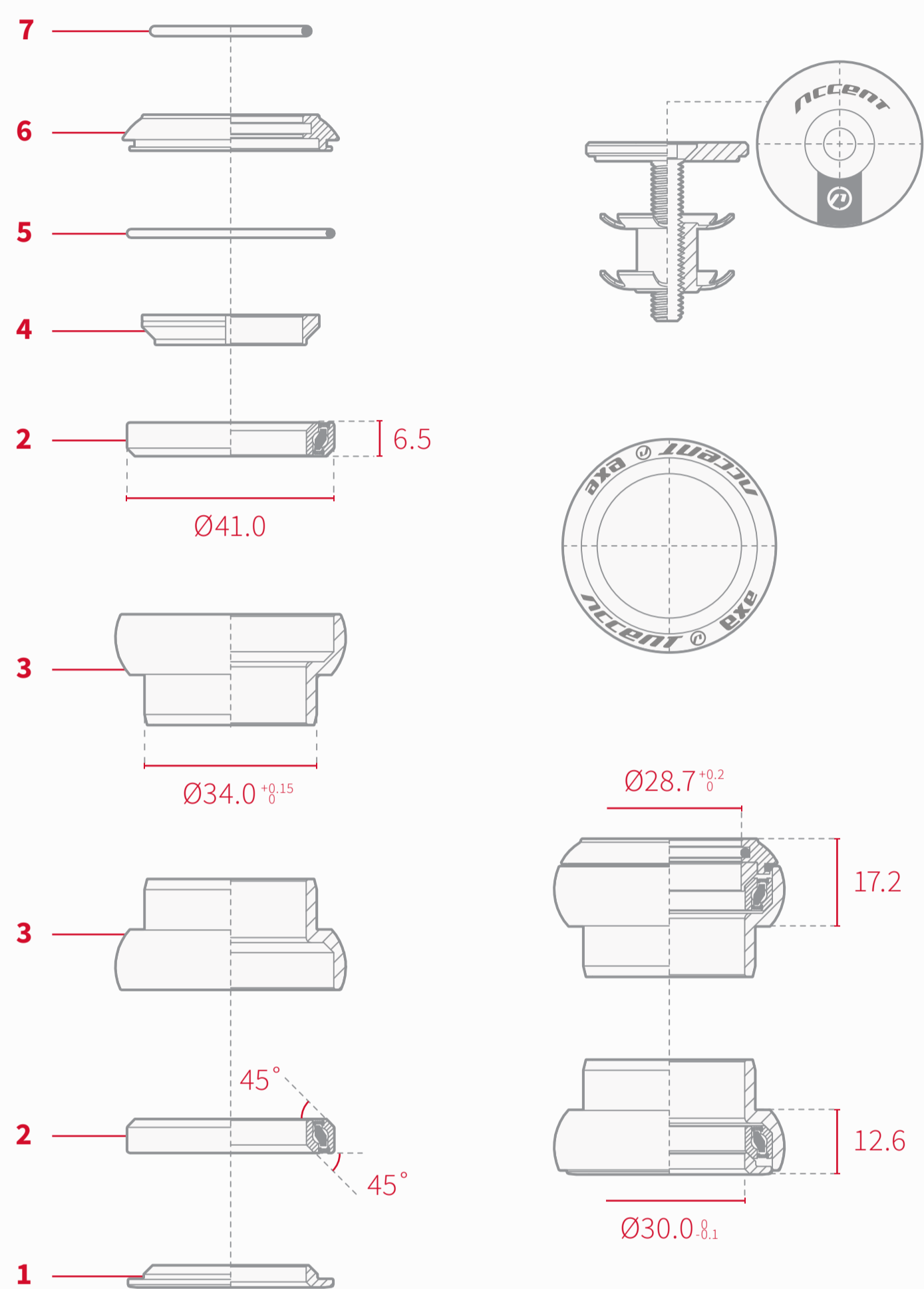

nr / no.	część / item	materiał / material	ilość / pcs.
HST - EXE			
1	dolny konus / crown race	aluminium / alloy	1
2	łożysko ADV / ADV bearing	stal / steel	2
3	miska łożyska / cup	aluminium / alloy	2
4	górny konus / packing ring	aluminium / alloy	1
5	o-ring	NBR	1
6	górną pokrywę łożyska / top cap	aluminium / alloy	1
7	o-ring	NBR	1

waga / weight: 89g EC34/28.4 | EC34/30
wysokość całkowita / stack height: 17.2+12.6=29.8 mm

HST-AIR

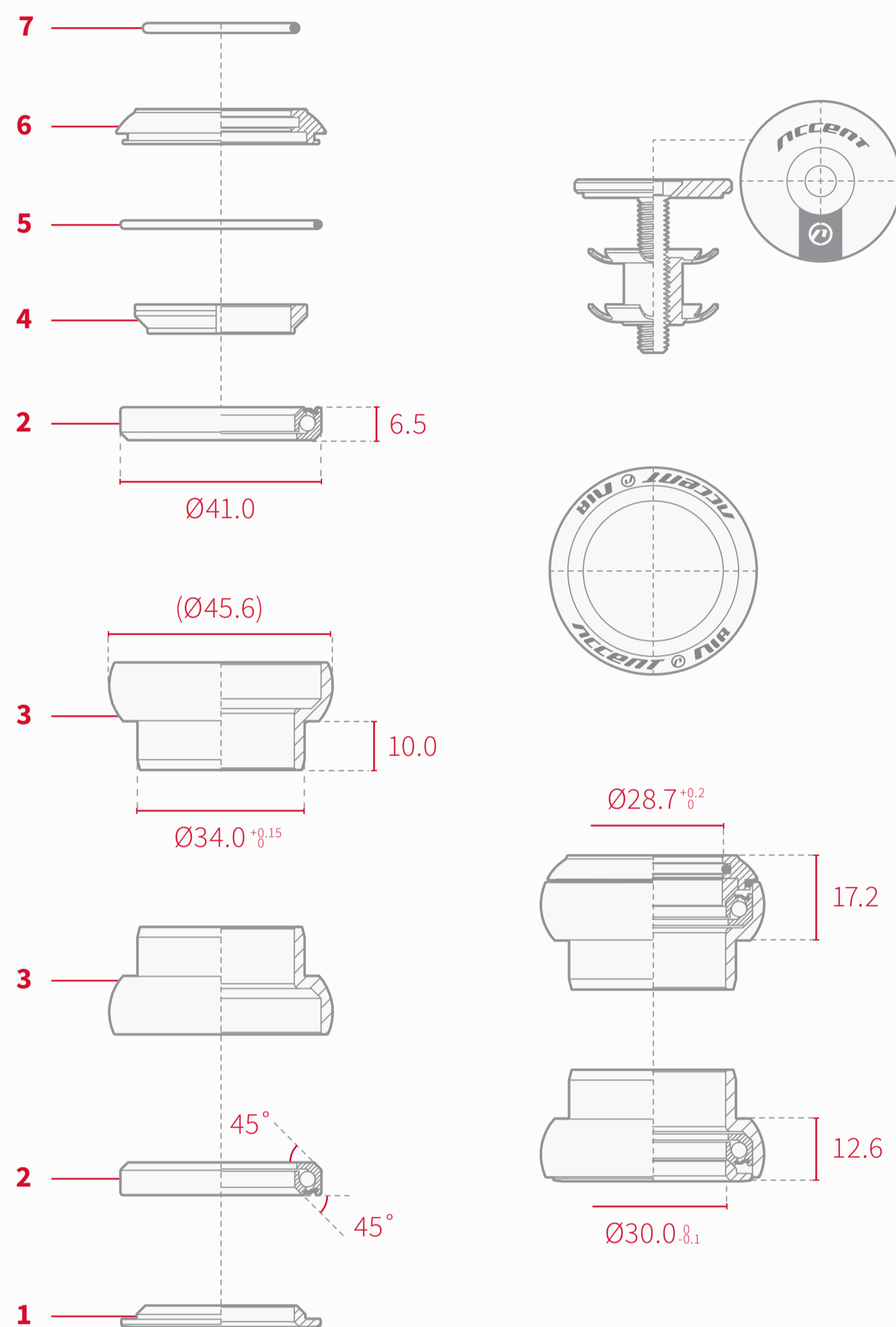

nr / no.	część / item	materiał / material	ilość / pcs.
HST - AIR			
1	dolny konus / crown race	aluminium / alloy	1
2	łożysko ECO / ECO bearing	stal / steel	2
3	miska łożyska / cup	aluminium / alloy	2
4	górny konus / packing ring	aluminium / alloy	1
5	o-ring	NBR	1
6	górną pokrywę łożyska / top cap	aluminium / alloy	1
7	o-ring	NBR	1

waga / weight: 152g EC34/28.4 | EC34/30
wysokość całkowita / stack height: 17.2+12.6=29.8 mm

HST - BASIC

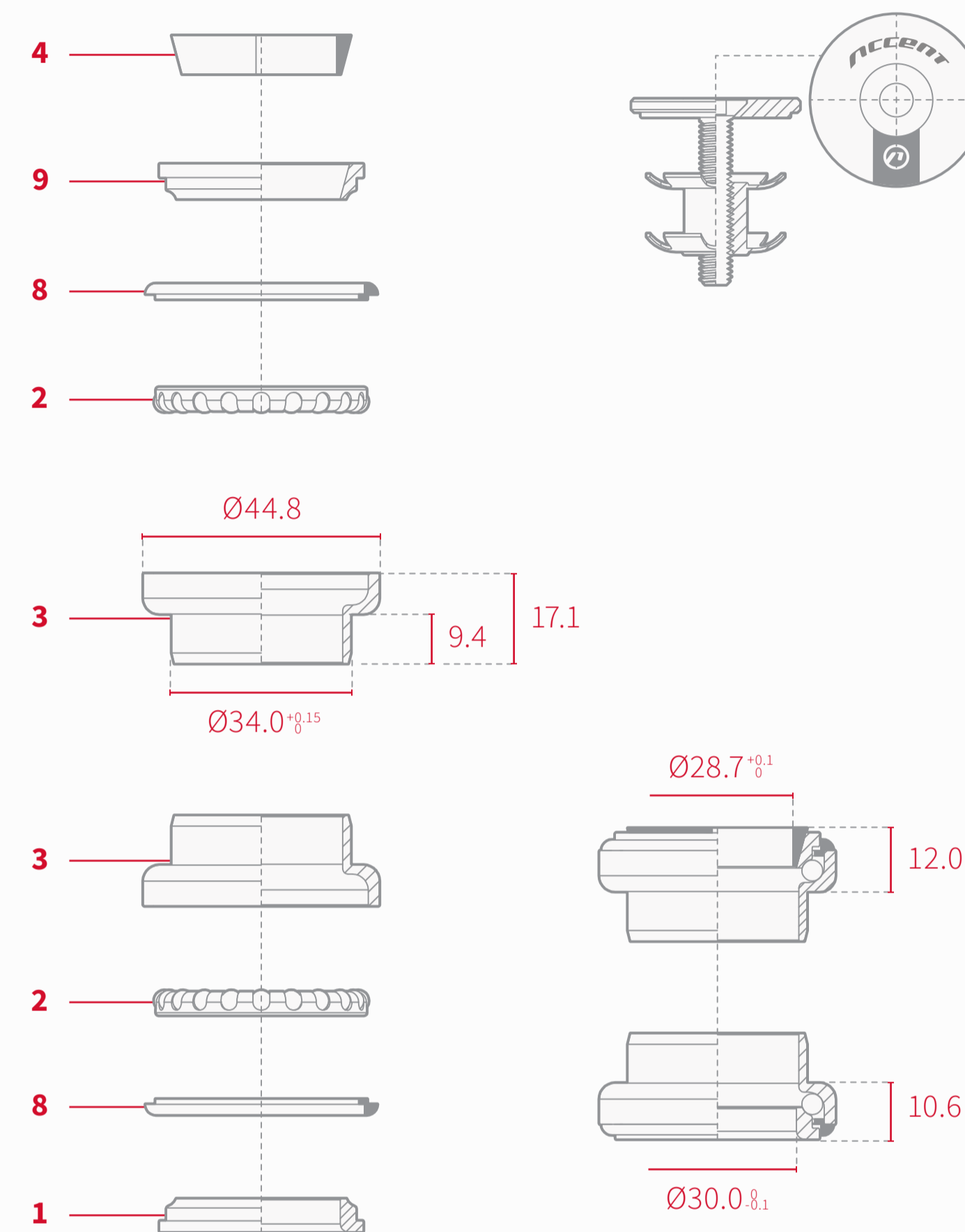

nr / no.	część / item	materiał / material	ilość / pcs.
HST - BASIC			
1	dolny konus / crown race	stal / steel	1
2	łożysko kulkowe / ball retainer	stal / steel	2
3	miska łożyska / cup	stal / steel	2
4	górny konus / packing ring	PA	1
8	uszczelnienie / seal	PA	2
9	pierścień uszczelniający / upper cone	stal / steel	1

waga / weight: 118g EC34/28.6 | EC34/30
wysokość całkowita / stack height: 12+10.6=22.6 mm